

功能選項 Function Options

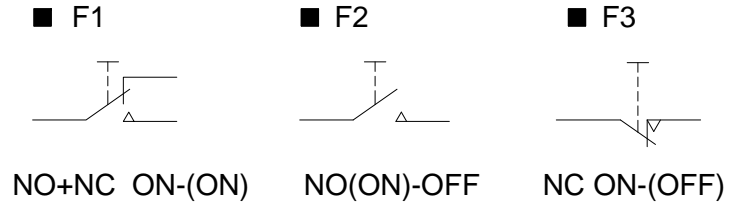

功能選項 Function Options	
F1	NC NO COM
F2	NC COM
F3	NO COM

端子選項 Terminal Options

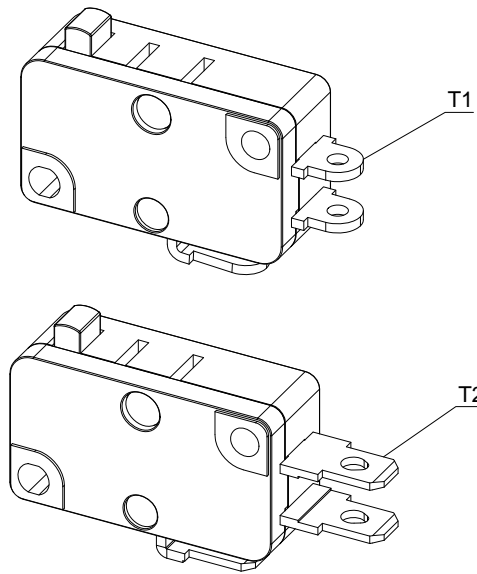

端子選項 Terminal Options	
T1	圓腳
T2	方腳

觸動器選項 Actuator Options

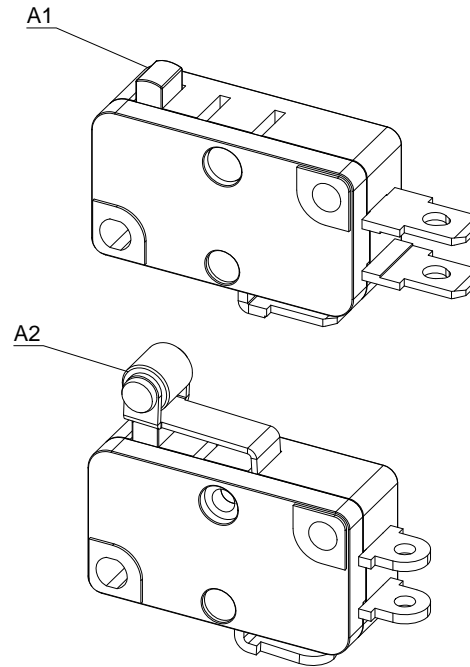

觸動器選項 Actuator Options	
A1	按鈕
A2	滾輪

安規認證 Fulfilled Standards

UL	UL61058 DC30V 25A AC125V 21(20A) AC250V 12(11A)
TUV	EN61058 DC30V 25A AC125V 21(20A) AC250V 12(11A)

符號	位置	修改內容	修改者	修改日	△ 基準	— 直度	CS 鑄造	P 沖床	R.T 滾牙	B.C 平衡校正	材質(備料) MATERIAL	表面處理 FINISH	角法 DIS.WAY	第三角	智宏實業有限公司 JI Hong Enterprise Co., Ltd.
					B.R 球徑	⊥ 垂直度	F 鍛造	L 車床	LG 無心磨	H.R 高週波			單位 UNITS	MM	
					/ 偏擺度	// 平行度	D 鑽孔	M 銑床	B.T 鉸金	H.N 滲碳			比例 SCALE	2:1	產品名稱 MODEL NAME JL-25 微動開關
					○ 真圓度	∥ 平面度	RD 絞孔	FG 平磨	H.C 校直	H.T 回火	審查 CHKD	熱處理 H.R.C	帶件 QTY.	1	圖名 TITLE 組立圖
					◎ 同心度	⊙ 定位度	TAP 攻牙	G 研磨	H.A 調質	核對 APPROVE	設計 DESIGN	工序 CUTTING	檔案名稱 FILE NAME	JL-25-020_ASM	適用機種
					一般角度公差 40°±	表面粗糙度	SURFACE QUALITY SYMBOL			粗胚	核對 APPROVE	繪圖 DRAWN	Maxine	2014-06-17	件號
					0.5 - 6 以下 ± 0.10		▽ 25S	▽ 6S	▽ 3S	▽ 0.4S	粗加工	出圖日	2014/7/1	版本 REV	A
					6 - 30 以下 ± 0.20		▽ 12S	▽ 6S	▽ 3S	▽ 0.4S	細加工				圖頁 1
					30 - 120 以下 ± 0.30		▽ 12S	▽ 6S	▽ 3S	▽ 0.4S	精加工				
					120 - 315 以下 ± 0.50		▽ 12S	▽ 6S	▽ 3S	▽ 0.4S	精加工				
					315 - 1000 以下 ± 0.80		▽ 12S	▽ 6S	▽ 3S	▽ 0.4S	精加工				
					1000 - 2000 以下 ± 1.20		▽ 12S	▽ 6S	▽ 3S	▽ 0.4S	研磨加工				